

# Hartowanie

## Konfiguracja urządzenia



ALotec Dresden

### Diodowy laser do hartowania DLH-3.0 ...10.0V

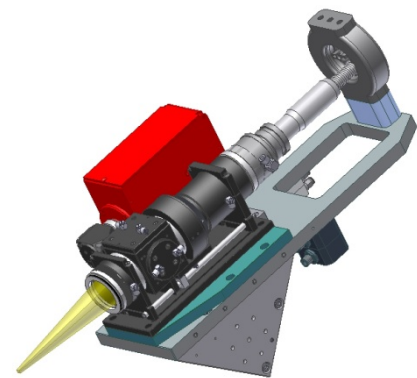
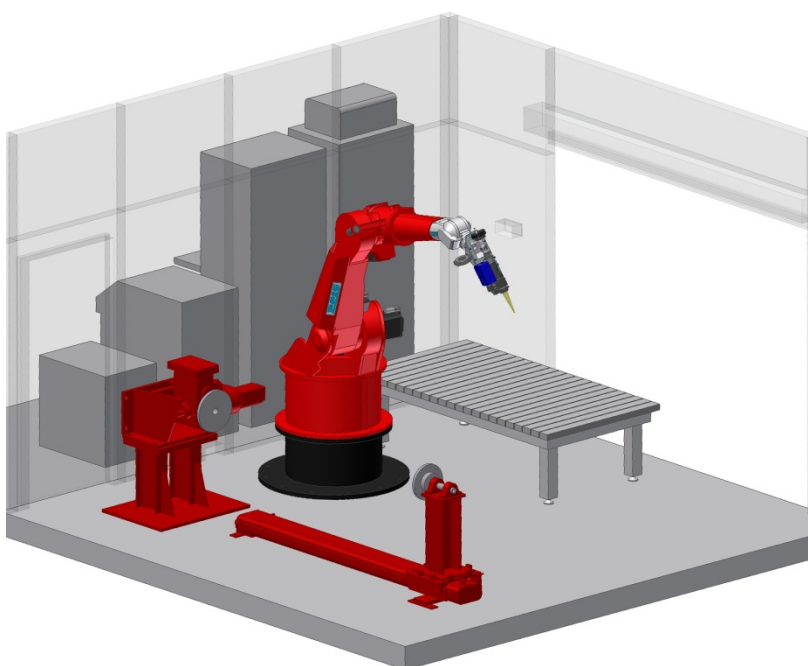

### Konfiguracja urządzenia do hartowania

Oferujemy Państwu urządzenie do hartowania laserowego i spawania prozskowego

- Diodowy laser światłowodowy wysokiej mocy do 10kW
- Kamera termowizyjna do stałego monitorowania mocy wiązki laserowej
- Kontrola jakości procesu z równoczesnym zapisem rejestru zdarzeń
- Robot – manipulator pozwalający na pracę 3D głowicy laserowej oraz pozycjoner
- System skanujący pozwalający na zmianę szerokości hartowania
- Oprogramowanie CAD/CAM
- Kabina chroniąca miejsce pracy
- Ekologiczna technologia o najwyższej wydajności

Alternatywą jest usługa hartowania laserowego w siedzibie firmy w Dreźnie